

Ultraschall Abstandssensor

Ultrasonic Distance Sensor P43-K4U-2G-1C0-400E

Capteurs Ultrasoniques



Technical Data	Technische Daten	Données techniques	
Max. sensing distance Min. sensing distance Linearity error Repeatability of measured distance Beam angle Temperature range Temperature compensation Operating voltage Current consumption	Max. Reichweite Min. Reichweite Linearitätsfehler Wiederholgenauigkeit des Meßabstandes Schallkeule Temperaturbereich Temperaturkompensation Betriebsspannung Stromaufnahme	Portée Distance minimale Erreur de linéarité Répétabilité Angle de faisceau Température de service Compensation température Tension de service Courant consommé	250 mm 25 mm <0.3 % ±0.2 mm ± 0,2 % 8 ° -10 ... +70 °C Yes/Ja/Oui 12... 30 Vdc < 35 mA
Output Adjustment	Ausgang Einstellung	Sortie Réglage	0 ... 10 V Teach IN
Plastic housing Sealing Attention !!! Do not expose sensor head to hot water > 50° C or water steam!! Connector	Kunststoffgehäuse Schutzart Achtung!!! Den Sensorkopf nicht heißem Wasser > 50°C oder Wasserdampf aussetzen!! Steckeranschluß	Boîtier plastique Étanchéité Attention !!! Ne pas mettre en contact continu la tête du capteur avec de l'eau avec une température >à 50 °C ou avec de la vapeur d'eau Connection connecteur	IP67 M8

Dimensions / Abmessungen / Dimensions mm

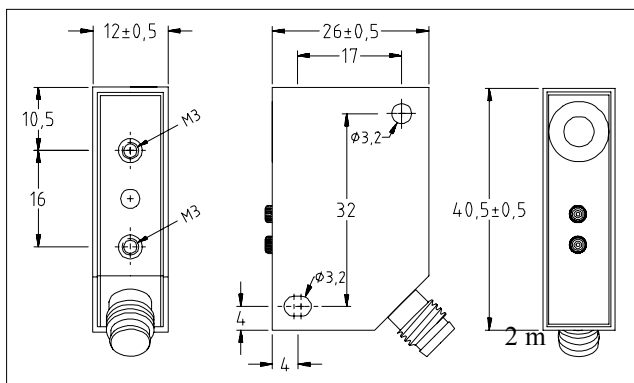

Wiring / Anschlüsse / Raccordement électrique

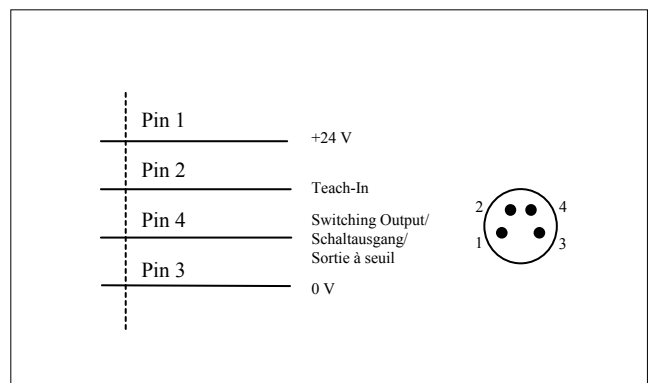

Detection range / Erfassungsbereich / Plage de détection mm

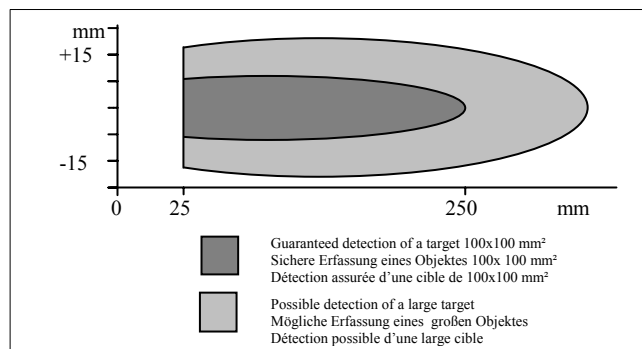

Managementsystem



DS43-K4U-2G-1C0-400E

<p>!!! WARNING !!! PERSONAL INJURY DO NOT USE these products as safety or emergency stop devices, or in any other application where failure of the product could result in personal injury. Failure to comply with these instructions could result in death or serious injury.</p>	<p>!!! WARNUNG !!! PERSONENSCHADEN Diese Produkte dürfen weder als Sicherheits- oder Not-Abschaltgeräte noch in anderen Anwendungen, bei denen ein Fehler an diesem Produkt zu Personenschaden führen könnte, eingesetzt werden. Missachtung dieser Anweisungen kann zu schweren Verletzungen oder zum Tod führen.</p>	<p>!!! ATTENTION !!! BLESSURES COPORELLES NE PAS UTILISER ces produits en tant que dispositifs d'arrêt d'urgence ou de sécurité, ni dans aucune autre application où la défaillance du produit pourrait entraîner des blessures corporelles. La non-observation de ces instructions peut entraîner la mort ou de graves blessures.</p>
---	---	---



Sensormatic srl - Via della Beverara 13 - 40131 Bologna

Tel. 051 63 53 511 - Fax 051 63 45 925 - www.sensormatic.it - smbox@sensormatic.it - pag. 1/2

Teach in procedure/ Einlernvorgang / Procédure de mis en mémoire

Normal function: Yellow LED is indicating position of target. LED 'ON' target out of analogue range. Green LED indicates receiving of an Echo. (Alignment assistance)	Normale Funktion : Gelbe LED zeigt die Position des Objektes an. LED ,an` Objekt außerhalb des analogen Bereichs. Grüne LED zeigt an, wenn ein Echo empfangen wird. (Ausrichthilfe)	Fonctionnement normal du capteur: DEL jaune indique la position du cible. DEL allumé: cible dans le secteur analogique. DEL verte sera allumé si un écho est reçu. Il s'agit d'un témoin d'alignement.
--	--	--

Teach In	Einlernvorgang	Apprentissage
-----------------	-----------------------	----------------------

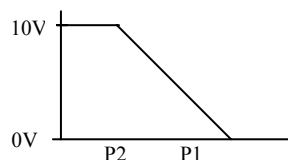
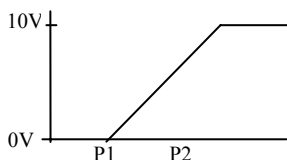
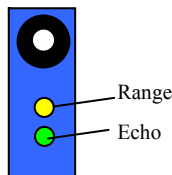

Analogue output adjustment P1 and P2 define the analogue output slope. P1 determines the 0 V position and P2 the 10 V position. Positive slope: $P1 < P2$ Negative slope: $P2 < P1$	Analoge Kennlinie Mit P1 und P2 wird der Arbeitsbereich der analogen Kennlinie festgelegt: P1 bestimmt die Position an der die Kennlinie den Wert 0V annimmt, P2 bestimmt die Position 10 V. Positive Kennlinie: $P1 < P2$ Negative Kennlinie: $P2 < P1$.	Sortie analogique P1 et P2 définissent les deux limites de la sortie analogique du capteur. P1 correspond à la limite 0V, Et le point P2 correspond à la limite 10V. Pour obtenir une pente positive, il faut donc que $P1 < P2$ Pour obtenir une pente négative il faut donc que $P1 > P2$
---	--	---

Teach In of P1 position (0V output): Connect the Teach In line with GND for 8 seconds until the yellow LED is blinking (blinking rate will be ~2 Hz). Then release the contact: the sensor is now in Teach In mode for P1 (0V): Yellow LED change the blinking to ½ Hz There is a time window of 35 sec. to teach P1 position. Place target at the right distance P1. Contact and release Teach In line with GND, and P1 is now programmed. The sensor returns into normal function with the new value for P1.	Teach In Modus P1 (Position 0V) Verbinde Teach In Ausgang mit GND ca. 8 sec. Bis gelbe LED anfängt mit ~2 Hz zu blinken. Verbindung lösen: jetzt ist Sensor im Teach In Modus für P1 (0V): Gelbe LED blinkt mit ~ ½ Hz; innerhalb von 35 sec muss P1 eingelernt werden! Objekt an neue Position P1 bringen Teach In Ausgang kurz mit GND verbinden und lösen: P1 ist eingelernt. Sensor arbeitet jetzt in normaler Funktion mit neuem eingestellten Wert für P1 .	Apprentissage de la position P1 (sortie 0V) Connecter la sortie Teach In (apprentissage) avec GND pendant 8 secondes jusqu'à ce que DEL jaune P1 clignote à une cadence de ~ 2 Hz. A ce moment, déconnecter la sortie Teach In pour permettre au capteur de rentrer en mode programmation pour la limite P1: DEL jaune change de clignotement et passe à une cadence de ½ Hz; A ce moment, une séquence de 30 sec commence pour effectuer la programmation de la position P1 Placer la cible à la position souhaitée. Connecter puis déconnecter la sortie Teach in avec GND. La position P1 est maintenant mémorisée. Le capteur travaille en fonction normale avec la nouvelle valeur pour P1 .
Teach In of P2 position (10V output) Connect the Teach In line with GND for 16 seconds until yellow LED is blinking with 1 Hz. (After 8 sec it will start blinking with 2 Hz and after further 8 sec. It will blink with 1 Hz.) Release and contact Teach In line and now the sensor is in Teach In mode for P2: The yellow LED will be blinking now at ½ Hz rate. There is a time window of 35 sec. to do the programming of P2 Place the target to the position P2 Contact and release Teach In line with GND P2 is programmed and the sensor returns into normal function with the new value for P2 in memory.	Teach In Modus P2 (Position 10V) Verbinde Teach In Ausgang mit GND ca. 16 sec. bis gelbe LED anfängt mit ~1 Hz zu blinken. (Nach 8 sec. blinkt die gelbe LED mit 2 Hz (P1) nach weiteren 8 sec. blinkt sie dann mit 1 Hz.) Verbindung lösen: jetzt ist Sensor im Tech In Modus für P2: Gelbe LED blinkt mit ~ ½ Hz. Innerhalb von 35 sec. muss jetzt P2 eingelernt werden! Objekt an neue Position P2 bringen. Teach In Ausgang kurz mit GND verbinden und lösen: P2 ist eingelernt Sensor arbeitet jetzt in normaler Funktion mit neuem eingestellten Wert für P2.	Apprentissage de la position P2 (Sortie 10V) Connecter la sortie apprentissage avec GND pendant environ 16 secondes jusqu'à ce que DEL jaune clignote à une cadence de 1Hz. (Après 8 secondes, DEL jaune commence à clignotés avec 2 Hz (P1) mais il faudra attendre encore 8 secondes supplémentaires pour que DEL jaune clignote avec 1 Hz) Déconnecter sortie apprentissage et le capteur est maintenant en mode programmation P2: DEL jaune clignote maintenant à une cadence de ½ Hz. A ce moment, une séquence de 35 sec commence pour effectuer la programmation de la position P2 Placer la cible à la position P2 désirée. Connecter et déconnecter la sortie apprentissage avec GND. P2 est maintenant programmée. Le capteur est maintenant en fonction normale avec la nouvelle valeur pour la position P2.