

Intensità, affidabilità e durata in un design compatto



Tipo di colore luminoso



Caratteristiche tecniche

- 4 effetti luminosi
- Collegamento di max. 20 unità per lampeggio simultaneo o alternato
- Modalità di riduzione della luminosità

Prestazioni di durata

- Elevata resistenza alle vibrazioni (90 m / s²)
- IP68 - Resistente alla polvere e all'acqua
- Durata di vita: 100.000 ore *

* Rosso, valore specificato dal produttore

*1 Research Info Global, 2017



N.1 Leader mondiale
per i dispositivi di segnalazione

Carrelli elevatori

AGV

Pannello di controllo

Segnalazione a pavimento

Design sottile

Il design sottile (13,5 mm di profondità) e compatto consente di risparmiare spazio per l'installazione.



Alta affidabilità

- Visibile da grandi distanze
- Elevata resistenza alle vibrazioni, 90m / s²
- Protezione IP68 antipolvere, impermeabile



Vari Effetti luminosi

Triple Flash	
Flash di avviso estremo	
Continuo	
lampeggiante	

È possibile modificare quanto segue in base alle impostazioni predefinite *

- Schema flash
- Flash simultaneo o alternato (quando sono collegate più unità)

* Impostazione di fabbrica: triplo flash, flash simultaneo

Video di Flash Patterns

Come impostare i pattern flash



Specifiche

Modello	LPT-1M1- □ □: R / Y / G / B			LPT-2M1- □ □: R / Y / G / B		
Tensione nominale	12 - 24 V CC					
Consumo energetico (max.)	R / Y	G	B	R / Y	G	B
	3.6W	7.2W	6.0W	13.2W	15.6W	14.4W
Posizione di montaggio	Interno / esterno (in tutte le direzioni)					
Grado di protezione	IP68 * (IEC 60529) / NEMA TYPE 4X, 13 * IPX8: sott'acqua a 1m per 1 ora, esclusa la fine del cavo.					
Colore luminoso	Rosso, Ambra, Verde, Blu					
Daisy-chain	Massimo 20 unità					
Peso	Max. 72 g			Max. 130 g		

Dimensioni del prodotto (mm)

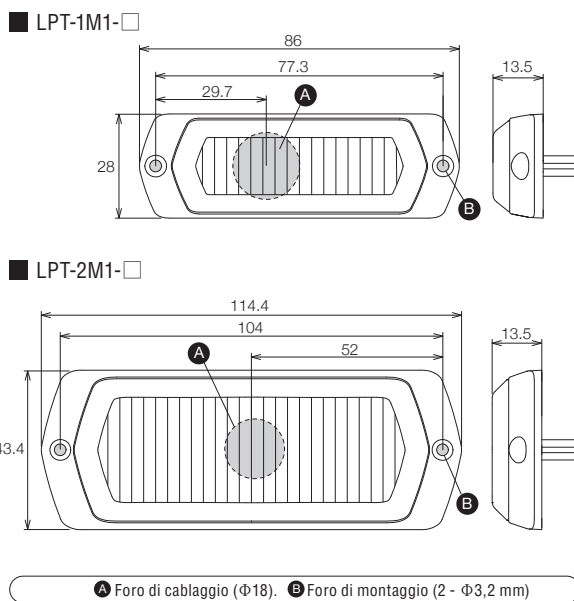

※ Per ulteriori dettagli, scaricare il manuale di istruzioni o il foglio delle specifiche dal nostro sito Web.

PATLITE Europe GmbH

Am Soeldnermoos 8, D-85399 Hallbergmoos, Germany
TEL.+49-811-9981-9770-0 FAX.+49-811-9981-9770-90 E-mail: info@patlite.eu
WEEE Reg. Nr. 67267160

PATLITE Corporation

4-1-3, Kyutaromachi, Chuo-ku, Osaka 541-0056 Japan
International Sales Division
TEL.+81-6-7711-8953 FAX.+81-6-7711-8961 E-mail: overseas@patlite.co.jp

PATLITE (U.S.A.) Corporation

20130 S. Western Ave. Torrance, CA 90501, U.S.A.
TEL.+1-310-328-3222 FAX.+1-310-328-2676 E-mail: sales@patlite.com

PATLITE (SINGAPORE) PTE LTD

No.2 Leng Kee Road, #05-01 Thye Hong Centre, Singapore 159086
TEL.+65-6226-1111 FAX.+65-6324-1411 E-mail: sales@patlite.com.sg

PATLITE (CHINA) Corporation

Room 1102-1103, No.55, Lane 777, Guangzhong Road (West), Zhabei District, Shanghai, China 200072
TEL.+86-21-6630-8969 FAX.+86-21-6630-8938 E-mail: sales@patlite.cn

● PATLITE e il logo PATLITE sono marchi o marchi registrati di PATLITE Corporation in GIAPPONE e/o in altri Paesi.

ATTENZIONE

Per garantire il corretto impiego di questi prodotti, prima dell'uso leggere le "Istruzioni per l'uso". La mancata osservanza di tutte le misure di sicurezza può provocare incendi, scosse elettriche o altri incidenti. Le specifiche tecniche sono soggette a modifiche senza preavviso.

O-AJ04

IT

2010

www.patlite.it